

第13回千葉県中学校創造ものづくり教育フェア「木工の技」課題について

1 課題 「状差し」

- ・構想図例の大きさ(寸法)で作成すること、但し接合方法の工夫は可能とする。

2 材料

- (1) パイン集成材 1枚 (L 1110×W 150×t 15mm)
- (2) 丸釘 長さ32mmの真鍮か鉄丸釘のいずれかを競技者が選択
- (3) 酢酸ビニル樹脂系接着剤(木工ボンド)

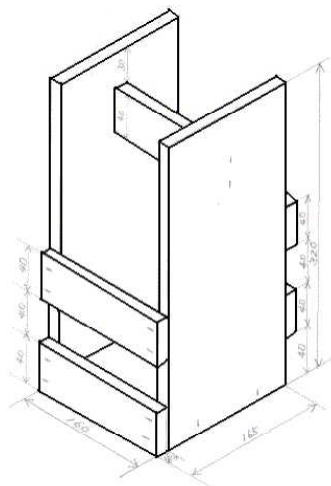

3 競技内容・審査内容

- ・与えられた材料から課題作品を製作し、その完成度を評価する(構想図例と同じ大きさの条件とする。但し、接合部とつぶし釘の工夫は可とする)。
- ・接合部の釘は配布された本数内で、釘打ちの手段や位置については、製作者の創意工夫で組み立てる。
- ・製作時間は120分以内とする。
- ・製作中の観察をとおして、さしがねによるけがき、両刃のこぎりによる切断、平かんなによる部品加工、釘打ちによる組み立て、定規等による検査、やすりによる仕上げ作業の技能、および作業中の態度について評価する。
- ・評価については、「平成28年度千葉県中学生ものづくり競技大会『木工の技』評価の観点」(別紙)に準じて行う。

4 使用工具等

- ・当日使用する以下の工具等を大会本部が準備する。

さしがね、けびき、両刃のこぎり、平かんな、釘抜き、げんろう、のみ、四つ目ぎり、釘しめ、削り台、金床、紙やすり、ぞうきん1枚、バケツ1個

- ・大会本部が準備する工具以外に、以下の工具等は必要に応じて各自で持参できる。

さしがね、直角定規、コンパス、はたがね、クランプ、はたがね・クランプ用の捨て板、木工用やすり、鉛筆、消しゴム、鉛筆削り、作業工程表

※胴付のこぎりの使用は認めない。

5 製作物・提出物について

- ・当日受付にて、製作物の設計図(構想図・材料取り図)のコピーを提出する。

※構想図、材料取り図は別紙様式を使用すること。尚、大会本部で提示した構想図例と材料取り図例をコピーして提出し、製作してもかまわない。

6 その他

- ・千葉県内の中学生であれば誰でもエントリーすることができる。
- ・参加費(1人1,500円)を各支部理事または事務局に期限までに支払う。
- ・参加生徒及び引率職員の派遣等に係る費用は、大会本部からは負担しない
- ・3位までを表彰する。また、この3名が上位の者から順に全国中学生創造ものづくり教育フェア「木工チャレンジコンテスト 製作部門」への応募資格を得るものとする。
- ・本大会についての問い合わせは、下記までお願いします。

市原市立辰巳台中学校 宮内 雅史(中学校部員)

〒290-0003 市原市辰巳台東2-2 TEL 0436-74-2475